

21 I 149304 (3)

54 Carretilla elevadora.

28 A.

71 IT Fiat Om Carrelli Elevatori S. P. A.
Viale de Gasperi 7
Lainate (MI) IT

22 06-09-2000

51 12-05

30 06-03-2000 DE 400 02 577.9

57 Este modelo industrial consiste en una carretilla elevadora, caracterizada por presentar un chasis de planta sensiblemente rectangular, con sus lados menores curvo-convexos y sus vértices redondeados, con amplias escotaduras en correspondencia con los citados vértices en los que quedan parcialmente encajadas, en uno de sus extremos una pareja de ruedas, y en el extremo opuesto dos parejas de ruedas sensiblemente más pequeñas que las anteriores, presentando el citado chasis en el extremo correspondiente a las ruedas de mayor diámetro un sector sustancialmente sobreelevado, que define con el resto un escalonamiento obtuso con un acusado abombamiento redondeado en su zona media, situándose sobre esta zona sobreelevada una cabina, con un cuerpo postero-inferior de planta sensiblemente rectangular, con sus caras laterales curvo-convexas, y una cabina propiamente dicha de configuración general redondeada, con una pared posterior acusadamente oblicua y convergente en sentido ascendente, de frente trapecial isoscélico, con una protuberancia inferior y media, un frente sustancialmente curvo-convexo y mayoritariamente acristalado al igual que su pared posterior, y amplias aberturas laterales cuyo borde posterior forma un ángulo acusadamente obtuso, un borde anterior acusadamente curvo-cóncavo, y ambos unidos a sus bordes superior e inferior a través de vértices redondeados, volando sustancialmente dicha cabina sobre una plataforma anterior provista de nervios longitudinales sustancialmente distanciados, sobre la que aparece un soporte provisto de una pareja de cilindros hidráulicos interiores que se dirigen oblicuamente hacia una estructura vertical sustancialmente plana, sobre la que está montada la horquilla dotada de dos brazos angulares relacionados entre sí mediante una pareja de travesaños..

Todo ello tal como se representa en el diseño adjunto.

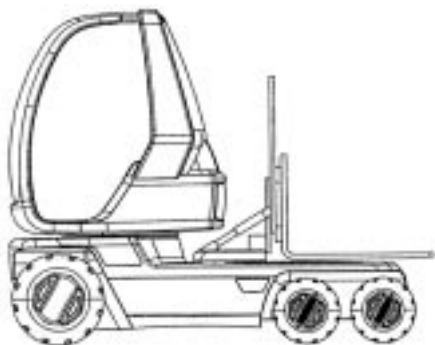

21 I 149311 (6)

54 Pisos para calzado.

28 A, B, C.

71 ES Calana, S. L.
Avda. Hispano América, S/n
Salinas (alicante), Alicante ES

22 07-09-2000

51 04-02

57 A. Este modelo industrial consiste en un piso para calzado de perfil lateral esencialmente cuneiforme con un borde superior a modo de cordón liso por debajo del cual se significa una especie de ranura para pespunteado con paso de puntada amplio, por debajo de la cual se extiende una zona de fondo rugoso cuya anchura se mantiene constante desde el talón hasta la parte posterior del puente del pie, para luego disminuir progresivamente en toda esta zona y hacerse de nuevo constante, pero más estrecha desde la parte anterior del puente del pie hasta el inicio de la puntera. En la zona de la puntera existe una zona lisa de anchura uniforme que tras disminuir según una línea oblicua descendente se pro-